



 **RS 6**



PERFORMANCE IS AN ATTITUDE



SOME THINK PERFORMANCE CAN BE MEASURED IN HORSEPOWER. OR TOP SPEED. OR ACCELERATION.

BUT PERFORMANCE ISN'T ABOUT THE STATUS QUO.

IT'S ABOUT REDEFINING IT. IT'S A CHOICE YOU MAKE, A STATE OF MIND. PERFORMANCE IS NOT FOR THE FAME OR THE FOLLOWERS, IT'S ABOUT RAISING YOUR EXPECTATIONS OF YOURSELF. NOT JUST SOMETIMES, BUT ALWAYS.

IT'S THE CHOICE TO BE BOLD. TO BE FEARLESS. TO BE LIMITLESS. IT'S THE CHOICE TO BE YOUR BEST.

PERFORMANCE IS AN ATTITUDE.



RATHER DO



THAN WANT

Bijna niets is zo snel als liefde op het eerste gezicht, vooral bij de ontmoeting tussen twee markante persoonlijkheden. In het met cognacbruin leder Valcona beklede RS6-interieur vallen de RS-sportstoelen op. Ze zijn voorzien van een honingraatpatroon met ventilatiegatjes en granietgrijze stiksels alsmede gepreegde RS-logo's bovenaan de rugleuningen. De veiligheidsgordels zijn leverbaar in bijpassende en contrasterende tinten. Dit interieur straalt klasse uit en geeft blijk van aandacht voor design. Voeg daar de dynamische kwaliteiten en grootse prestaties van de RS6 aan toe en het is duidelijk wat elke liefhebber zal zeggen: ja, ik wil!

Het brandstofverbruik en de CO₂-emissie vindt u op pagina 20.
De getoonde resp. beschreven uitrustingen betreft voor een deel opties tegen meerprijs.
Kijk voor gedetailleerde informatie over de standaarduitrusting en meeruitvoeringen op www.audi.nl of raadpleeg de Audi-dealer.

LIKE LIFE IS YOUR DANCEFLOOR



Het brandstofverbruik en de CO₂-emissie vindt u op pagina 20.

De getoonde resp. beschreven uitrustingen betreft voor een deel opties tegen meerprijs.

Kijk voor gedetailleerde informatie over de standaarduitrusting en meeruitvoeringen op www.audi.nl of raadpleeg de Audi-dealer.



Natuurlijk is deze auto rationeel te verdedigen, maar het hart heeft net zoveel recht van spreken als het verstand. Voel wat het betekent om onderweg te zijn in de Audi RS6 Avant met 'RS-sportonderstel plus' en Dynamic Ride Control. Dansend door bochten en stabiel als een huis dankzij het effectief tegengaan van carrosseriebewegingen. Het opvallende RS-front straalt pure potentie uit met zijn honingraat grille, grote luchtinlaten en aluminiumkleurige spoilertrand in een matte finish. Dit is een begeerlijke bolide.



TREAT YOURSELF

Audi exclusive staat garant voor exclusiviteit. Fraaie decoratielijsten, mooie ledertinten en een individuele lakkleur uit het rijke palet aan kleuren naar klantenwens: precies volgens uw wensen. Zo is de auto op deze pagina's aangekleed met de Audi exclusive-lakkleur Panterzwart kristaleffect en een interieur in het diamantzilver en zwart. Daarbij is gekozen voor Audi exclusive leder Valcona stoelbekleding, Audi exclusive leder op diverse andere interieurdelen, Audi exclusive alcantara en leder op het stuur en de transmissiehendel, Audi exclusive veiligheidsgordels en Audi exclusive matten.

Het brandstofverbruik en de CO₂-emissie vindt u op pagina 20.
De getoonde resp. beschreven uitrustingen betreft voor een deel opties tegen meerprijs.
Kijk voor gedetailleerde informatie over de standaarduitrusting en meeruitvoeringen op www.audi.nl of raadpleeg de Audi-dealer.



YOUR LIFE

Het brandstofverbruik en de CO₂-emissie vindt u op pagina 20.

De getoonde resp. beschreven uitrustingen betreft voor een deel opties tegen meerprijs.

Kijk voor gedetailleerde informatie over de standaarduitrusting en meeruitvoeringen op www.audi.nl of raadpleeg de Audi-dealer.



YOUR RULES

In het leven komt het aan op keuzes maken. Makkelijke en moeilijke, resoluut besloten of na lang wikken en wegen. In dit geval is het verhaal duidelijk: de RS6 Avant kan aardig onder de radar blijven en is bijzonder praktisch, terwijl op elk gewenst moment de supercar in hem wakker wordt. Breed uitgebouwde spatborden, prominente wielen en een nadrukkelijk geaccentueerde achterdiffusor zorgen ervoor dat de RS6 net even anders is. Over sommige keuzes hoeft u niet lang na te denken.



Het brandstofverbruik en de CO₂-emissie vindt u op pagina 20.

De getoonde resp. beschreven uitrustingen betreft voor een deel opties tegen meerprijs.

Kijk voor gedetailleerde informatie over de standaarduitrusting en meeruitvoeringen op www.audi.nl of raadpleeg de Audi-dealer.



De RS6 Avant is een bijzondere auto met unieke kenmerken. Zo is de schermconfiguratie van de Audi virtual cockpit aangepast aan de RS. Dat geldt ook voor het aan de onderkant afgeplatte sportstuur met schakelhendels en een speciale RS-knop waarmee u twee eigen set-ups direct kunt oproepen.

LIVE ALL IN

Geniet van vakanties en pure luxe. Daar past de Audi RS6 Avant heel goed bij. Hij is ruim en heeft veel te bieden. Dat komt altijd van pas, zowel zakelijk als privé.

Met een van de RS styling packs geeft u uw auto een uitstraling naar wens. Kies uit mat aluminium, glanzend zwart of glanzend carbon voor diverse elementen in de voor- en achterbumper en in de zijskirts.

Ook mooi zijn de glanzend zwarte uitlaatmonden van het RS-sportuitlaatsysteem en de glanzend gedraaide¹ en in een matte titaankleur uitgevoerde 22-inch velgen in 5-V-spaak-trapezium-design.

¹ Kijk voor gebruikerstips over de velgen op pagina 21.



Het brandstofverbruik en de CO₂-emissie vindt u op pagina 20.
De getoonde resp. beschreven uitrustingen betreft voor een deel opties tegen meerprijs.
Kijk voor gedetailleerde informatie over de standaarduitrusting en meeruitvoeringen op www.audi.nl of raadpleeg de Audi-dealer.



Het is elke dag feest met een motorvermogen van 600 pk (441 kW). De 4-liter V8-TFSI-biturbomotor van de RS6 Avant barst altijd van de energie. Quattro permanente vierwielaandrijving met sportdifferential en de dynamische vierwielbesturing brengen het volle potentieel probleemloos over op het asfalt. Maximaal koppel: 800 Nm. Van 0 naar 100 km/h in 3,6 seconden en een topsnelheid van 305 km/h. Indien gewenst, zeggen we daar meteen bij. Net zoals brandstof besparen dankzij cylinder on demand en 48-volt mildehybridetechnologie. Leven en laten leven.



LET'S BE IMMORTAL

Het brandstofverbruik en de CO₂-emissie vindt u op pagina 20.
De getoonde resp. beschreven uitrustingen betreft voor een deel opties tegen meerprijs.
Kijk voor gedetailleerde informatie over de standaarduitrusting en meeruitvoeringen op www.audi.nl of raadpleeg de Audi-dealer.

LEAVE NOTHING TO CHANCE

Alles goed voor elkaar hebben en soms de boel een beetje loslaten.

De 8-traps tiptronic-transmissie weet precies wat hij doet, zodat u het schakelwerk met een gerust hart aan de techniek kunt overlaten. De HD-matrix-ledkoplampen inclusief lasergrootlicht zijn het summum op het gebied van autoverlichting. Speciaal voor de RS6 zijn de koplampinserts in een donkere tint uitgevoerd. Ook de animatie van de coming home-/leaving homeverlichting is specifiek voor de RS.



Bandenlabel

In de tabel staan per bandenmaat de drie criteria waarop autobanden worden beoordeeld: het effect op het brandstofverbruik, de grip op een nat wegdek en het externe afrolgeluid.

	Bandenmaat	Brandstof-efficiëntie	Grip op nat wegdek	Geluidsniveau	
Zomerbanden	275/35 R 21	C	A	73-70	 –
	285/30 R 22	E–C	B–A	75-70	 –
Winterbanden	245/40 R 21	E–C	C–B	72	
	285/30 R 22	E–C	C–B	75-71	 –

Het is niet mogelijk om een specifieke band te bestellen.

Uw Audi-dealer kan u meer informatie geven over de bandenkeuze voor Nederland.

De RS6 Avant met de RS-uitrusting

De RS6 Avant met de RS-uitrusting (RS Design Pack)

De uitrusting van de afgebeelde RS6 Avant (pagina 4–19):

Lakkleur: Audi exclusive Daytonagrijs mateffect.

Velgen: 22-inch lichtmetaal in 5-V-spaak-trapezium-design, matte titaankleur, glanzend gedraaid¹.

Stoelen/stoelbekleding: RS-sportstoelen vóór met cognacbruin geperforeerd leder Valcona met granietgrijze stiksels in honingraatpatroon.

Decoratielijsten: antraciet aluminium Race.

Overige uitrusting: exterieurdetails in een matte aluminiumkleur (RS design pack, spiegelkappen en dakreling), RS-sportuitlaatsysteem, RS keramische remmen met rode remzadels, hemelbekleding van zwart alcantara.

De RS6 Avant met de RS-uitrusting

De uitrusting van de afgebeelde Audi RS6 Avant met Audi exclusive-uitrusting (pagina 8–9):

Lakkleur: Audi exclusive Panterzwart kristaleffect.

Velgen: 22-inch lichtmetaal in 5-V-spaak-trapezium-design, glanzend antracietzwart, glanzend gedraaid¹.

Stoelen/stoelbekleding: RS-sportstoelen met diamantzilver en zwart geperforeerd Audi exclusive leder Valcona met diamantzilveren stiksels in honingraatpatroon en gepreegde RS-logo's bovenaan de rugleuningen.

Decoratielijsten: carbon met keperstructuur.

Overige uitrusting: Audi exclusive leder Valcona stoelbekleding en Audi exclusive lederen interieurafwerking in het diamantzilver en zwart, met diamantzilver Audi exclusive leder beklede stoelpanelen, zwart Audi exclusive alcantara en leder met diamantzilveren stiksels op het stuur en de transmissiehendel, Audi exclusive mattenset met zwarte zoom en diamantzilveren bies en stiksels, diamantzilveren Audi exclusive veiligheids gordels, hemelbekleding van zwart alcantara, RS dynamic pack plus, styling pack glanzend zwart inclusief glanzend zwarte Audi-ringen en -aanduidingen, glazen panoramadak, RS-sportuitlaatsysteem, RS-sportonderstel plus met Dynamic Ride Control.

Belangrijke informatie

Gebruikerstip over de velgen: glanzend gedraaide, glanzend gefreesde, gepolijste en gedeeltelijk gepolijste lichtmetalen velgen zijn niet winterbestendig. Door de behandeling van het velgoppervlak zijn de velgen niet goed beschermd tegen corrosie, waardoor bijvoorbeeld strooizout voor blijvende beschadigingen kan zorgen.

De RS6 Avant met de RS-uitrusting

Sportief gebruik: de modellen van Audi Sport GmbH worden ontwikkeld en gebouwd voor gebruik op de openbare weg. Ten opzichte van de gewone weg krijgt een auto het op circuits en andere afgesloten terreinen (bijvoorbeeld tijdens rijtrainingen en track days) zwaarder te verduren. Met name de motor, versnellingsbak, koppeling en de rest van de aandrijflijn alsmede het onderstel, het remsysteem en de banden krijgen veel zwaardere krachten te verwerken. Dit kan tot eerdere slijtage leiden. Informatie over de bijzonderheden bij het gebruik van de auto op circuits en andere afgesloten trajecten staat in de gebruikershandleiding. Raadpleeg ook uw Audi-dealer voor meer informatie.

De RS6 Avant met de RS-uitrusting

De RS6 Avant met de RS-uitrusting (RS Design Pack)

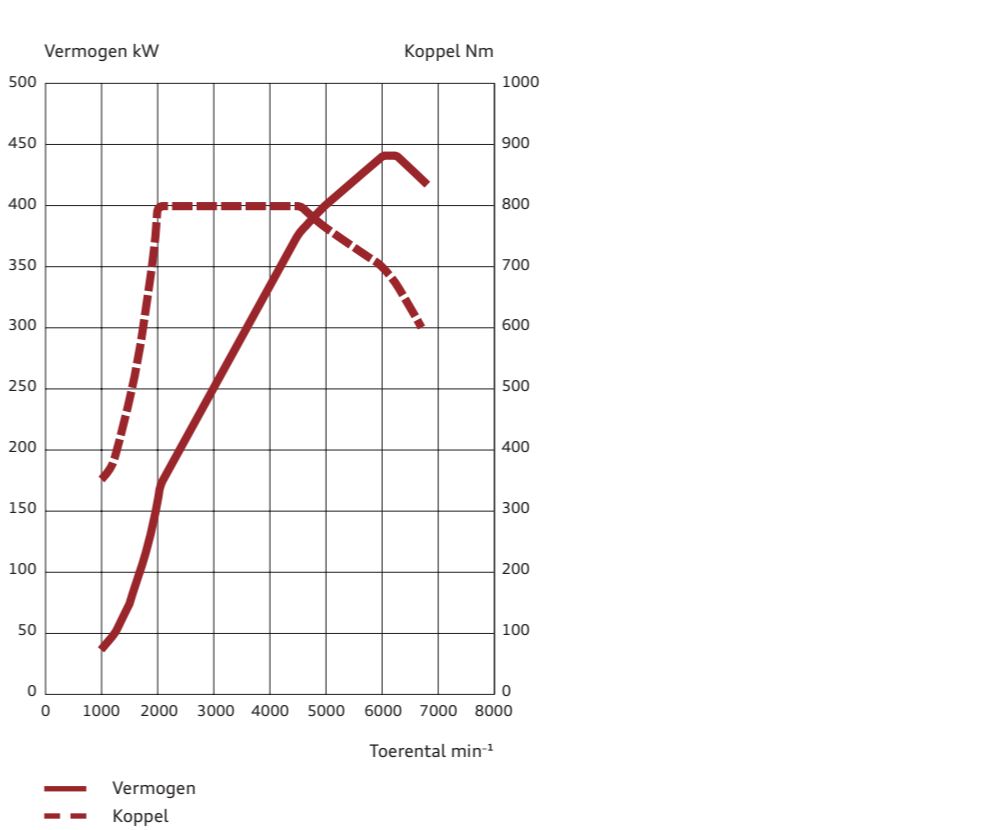

Toelichting

¹ Deze waarde is bepaald met de voorgeschreven meetmethode volgens de actuele versie van richtlijn UN-R 85.

² Leeggewicht met een bestuurder (75 kg) en de tank voor 90% gevuld, gemeten volgens de actuele versie van verordening (EU) 1230/2012. Door meeruitvoeringen kan zowel het leeggewicht als de luchtweerstandscoefficiënt worden verhoogd, waardoor het laadvermogen en de topsnelheid dienovereenkomstig afnemen.

³ Elektronisch begrensd.

⁴ Wij raden het gebruik van lood- en zwavelvrije Super 98 aan die voldoet aan DIN EN 228. Als deze niet verkrijgbaar is, mag u lood- en zwavelvrije Euro 95 tanken die voldoet aan DIN EN 228. Dan neemt het vermogen iets af. De motor is ook geschikt voor Euro 95 die voor 10 % (E10) uit ethanol bestaat. De verbruikscijfers zijn berekend met Euro 95 in de tank, volgens verordening 692/2008/EG.

⁵ De vermelde verbruiks- en emissiewaarden zijn vastgesteld met de wettelijk voorgeschreven meetmethode. Sinds 1 september 2017 krijgen bepaalde nieuwe auto’s reeds een typegoedkeuring op basis van de wereldwijd geharmoniseerde testmethode voor personenauto’s en lichte bedrijfswagens (Worldwide Harmonized Light Vehicles Test Procedure, WLTP), een realistischere meetmethode om het brandstofverbruik en de CO₂-emissie te bepalen. Sinds 1 september 2018 vervangt de WLTP stap voor stap de New European Driving Cycle (NEDC). Door de realistischere testomstandigheden zijn de volgens de WLTP gemeten brandstofverbruik- en CO₂-emissiewaarden in veel gevallen hoger dan de NEDC-waarden. Daardoor kan sinds 1 september 2018 ook het BPM-bedrag gewijzigd zijn. Meer informatie over het verschil tussen de WLTP en de NEDC staat op www.audi.nl/wltp.

Op dit moment is het nog verplicht om de NEDC-waarden te communiceren. Voor nieuwe auto’s die op basis van de WLTP zijn toegelaten, worden de NEDC-waarden afgeleid van de WLTP-waarden. Zolang het nog niet verplicht is om de WLTP-waarden te vermelden, mogen deze wel vrijwillig genoemd worden. De bandbreedtes van de NEDC-waarden hebben geen betrekking op één bepaalde auto en zijn ook niet gekoppeld aan ons aanbod, maar dienen alleen om een vergelijking te kunnen maken tussen de verschillende uitvoeringen. Door opties en accessoires (bijvoorbeeld dakdragers, grotere wielen, etc.) kunnen relevante parameters zoals het gewicht, de rolweerstand en aerodynamica veranderen. Deze kunnen het brandstofverbruik, het stroomverbruik, de CO₂-emissie en de rijprestaties van een auto beïnvloeden. Ook externe factoren, bijvoorbeeld het weer en het verkeer, en de eigen rijstijl hebben hier effect op.

Model	RS6 Avant
	
Motorbouwwijze	V8-benzinemotor met directe inspuiting en uitlaatgasturbo, Mild Hybrid Electric Vehicle (MHEV)
Inhoud in cm³ (kleppen per cilinder)	3.996 (4)
Max. vermogen ¹ in kW bij min ⁻¹	441/6.000-6.250
Max. koppel in Nm bij min ⁻¹	800/2.050-4.500
Krachtoverbrenging	
Aandrijving	quattro permanente vierwielaandrijving
Transmissie	8-traps tiptronic
Gewichten/inhouden	
Leeggewicht ² in kg	2.150
Max. totaalgewicht in kg	2.740
Tankinhoud ca. in l	73
Prestaties/verbruik	
Topsnelheid in km/h	250 ³ , optioneel: 280 ³ , 305 ³
Acceleratie 0-100 km/h in s	3,6
Brandstof	Super 98 ⁴
Brandstofverbruik ⁵ in l/100 km	
bebouwde kom	16,3-16,2
buitenweg	9,1-8,9
gemiddeld	11,7-11,5
CO₂-emissie ⁵ in g/km	
gemiddeld	268-263
Emissienorm	EU6

^[1] Zie de gebruikerstips over de velgen op deze pagina

Afmetingen gelden voor onbeladen auto. Bagageruimtevolume¹ 550 l.

*Maximale hoofdruimte. **Breedte op ellebooghoogte. ***Breedte op schouderhoogte.

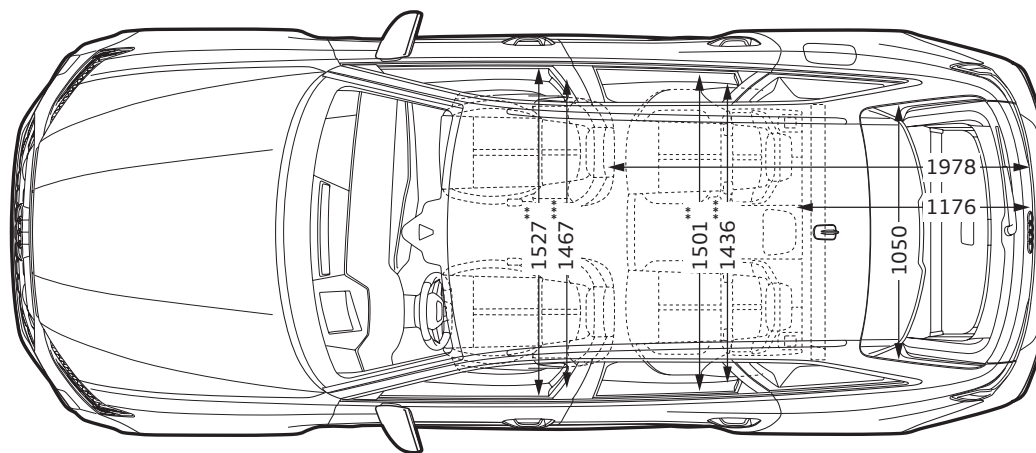
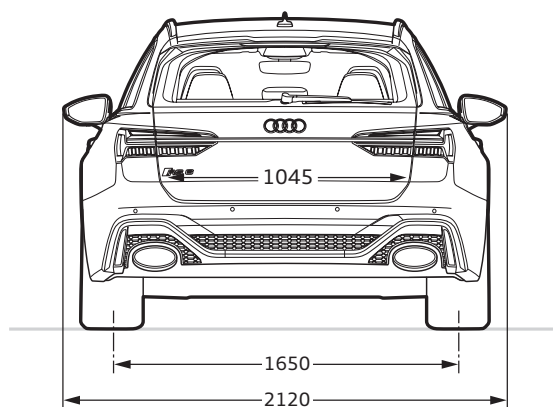
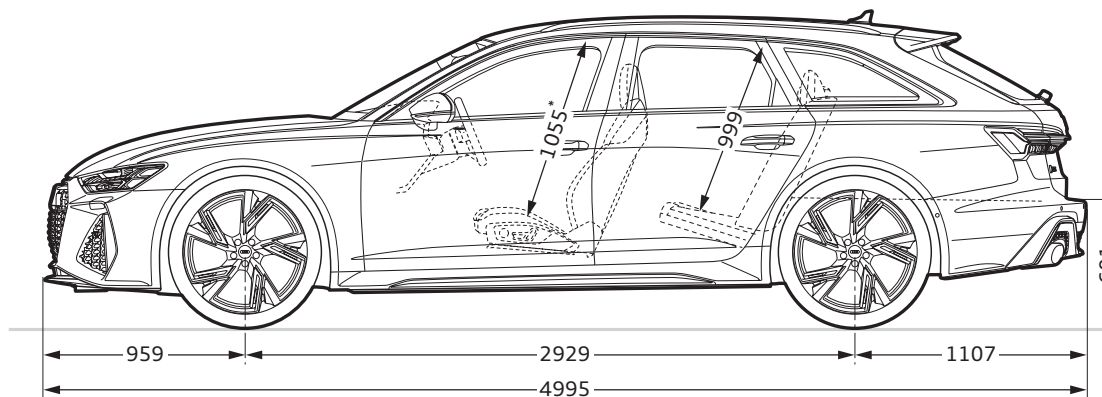
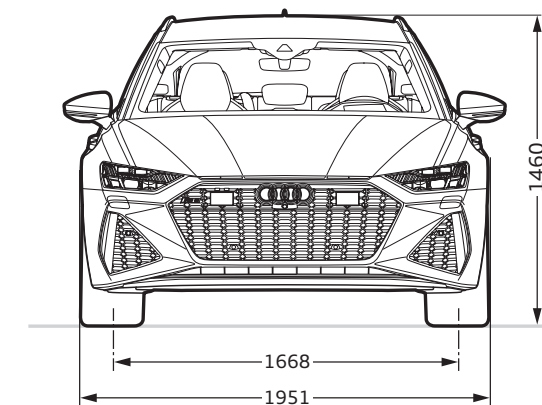

¹De technische specificaties gelden voor een auto met standaarduitrusting.

Pon's Automobielhandel B.V.

Zuiderinslag 2

3833 BP Leusden

www.audi.nl

Publicatie: augustus 2019

958/11NE.62.33

De in deze productflyer getoonde en beschreven auto's en uitrustingen alsmede enkele van de genoemde services zijn niet in alle landen leverbaar. De afgebeelde auto's zijn voor een deel uitgerust met meeruitvoeringen tegen meerprijs. De gegevens over leveringsprogramma, uiterlijk, prestaties, afmetingen en gewichten, brandstofverbruik en bedrijfskosten van de auto's komen overeen met de beschikbare gegevens op de verschijningsdatum van deze flyer. Afwijkingen in kleuren en vormen van de afbeeldingen alsmede vergissingen voorbehouden. Wijzigingen voorbehouden. Nadruk, ook gedeeltelijk, alleen met schriftelijke toestemming van AUDI AG.