



A3



De enige richting is: vooruit.

Hoe zou het zijn als technologie intuïtief te bedienen is? Als puristisch design samensmelt met state-of-the-art gebruiksgemak? Als sportiviteit en vooruitgang elkaar versterken?

Wij weten het antwoord: de Audi A3-familie. Met deze auto's bouwen we onze voorsprong verder uit.

Het brandstofverbruik en de CO₂-emissie vindt u vanaf pagina 74.

Pure progressie. Audi A3.

Sportback > 06

Limousine > 16

Cabriolet > 24

Highlights > 30

Uitrustingen: highlights > 46

Uitrustingen en accessoires > 50

Technische gegevens > 74

De Audi A3.
Pure progressie.



Het brandstofverbruik en de CO₂-emissie vindt u vanaf pagina 74.

De getoonde resp. beschreven uitrustingen betreft voor een deel opties tegen meerprijs.

Kijk voor gedetailleerde informatie over de standaarduitrusting en meeruitvoeringen op www.audi.nl of raadpleeg uw Audi dealer.

De Audi A3 Sportback

**Pure progressie is meetbaar
in kilometers. En in ideeën.**

Het brandstofverbruik en de CO₂-emissie vindt u vanaf pagina 74.

De getoonde resp. beschreven uitrustingen betreft voor een deel opties tegen meerprijs.

Kijk voor gedetailleerde informatie over de standaarduitrusting en meeruitvoeringen op www.audi.nl of raadpleeg uw Audi dealer.

Basiskenmerken: hij is goed en mooi.

Een modern en strak design, dat representatief is en heel herkenbaar. Innovatieve technologieën die bijdragen aan de dynamiek en efficiency. Een interieur waarin esthetica en een intuïtieve bediening vanzelfsprekend zijn. De Audi A3 Sportback neemt op alle vlakken een voorsprong.

Ontdek de toegevoegde waarde van alle goede ideeën.
Pure progressie.

Het brandstofverbruik en de CO₂-emissie vindt u vanaf pagina 74.

De getoonde resp. beschreven uitrustingen betreft voor een deel opties tegen meerprijs.

Kijk voor gedetailleerde informatie over de standaarduitrusting en meeruitvoeringen op www.audi.nl of raadpleeg uw Audi dealer.

Markant en gespierd.

De markante tornadolijn onder de ramen en de dynamische lijn boven de dorpels zijn opvallende kenmerken in het slanke zijprofiel van de Audi A3 Sportback. Strakke, sculpturale oppervlakken die met licht en schaduw spelen, laten de auto er compact en gespierd uitzien.



Het brandstofverbruik en de CO₂-emissie vindt u vanaf pagina 74.

De getoonde resp. beschreven uitrustingen betreft voor een deel opties tegen meerprijs.

Kijk voor gedetailleerde informatie over de standaarduitrusting en meeruitvoeringen op www.audi.nl of raadpleeg uw Audi dealer.



De dynamische daklijn benadrukt het sportieve karakter van de Audi A3 Sportback. Ook de krachtig ogende achterzijde draagt bij aan zijn zelfverzekerde voorkomen. De Audi A3 Sportback oogt gestrekt door zijn langere wielbasis in combinatie met de korte overhangen vóór en achter. Hij is elegant en sportief.

Het brandstofverbruik en de CO₂-emissie vindt u vanaf pagina 74.

De getoonde resp. beschreven uitrustingen betreft voor een deel opties tegen meerprijs.

Kijk voor gedetailleerde informatie over de standaarduitrusting en meeruitvoeringen op www.audi.nl of raadpleeg uw Audi dealer.



Kwestie van snel schakelen.

Snel schakelen, maar dan eenvoudig. Met de optionele 7-traps S tronic, een versnellingsbak met dubbele koppeling, is amper sprake van trekkrachtonderbreking. Deze transmissie is er voor veel modellen. Verder naar wens nog meer persoonlijke rijdynamiek door Audi drive select en Audi magnetic ride.

Het brandstofverbruik en de CO₂-emissie vindt u vanaf pagina 74.

De getoonde resp. beschreven uitrustingen betreft voor een deel opties tegen meerprijs.

Kijk voor gedetailleerde informatie over de standaarduitrusting en meeruitvoeringen op www.audi.nl of raadpleeg uw Audi dealer.

De Audi A3 Limousine

**Een nieuwe koers kun je volgen.
Of zelf bepalen.**

Het brandstofverbruik en de CO₂-emissie vindt u vanaf pagina 74.
De genoemde en beschreven uitrustingen betreft voor een deel opties tegen meerprijs.
Kijk voor gedetailleerde informatie over de standaarduitrusting en meeruitvoeringen op www.audi.nl of raadpleeg uw Audi dealer.



A3 Limousine: perfecte lijnen.

Dynamische contouren. Gespierd ogende vlakken.

Designtrekken van een coupé. De Audi A3 Limousine is gewoonweg een beauty van een 4-deurs sedan.

Door en door sportief. Elegante en zelfverzekerde.

Hij staat voor u klaar om de wereld volop te ontdekken.

Het brandstofverbruik en de CO₂-emissie vindt u vanaf pagina 74.

De getoonde resp. beschreven uitrustingen betreft voor een deel opties tegen meerprijs.

Kijk voor gedetailleerde informatie over de standaarduitrusting en meeruitvoeringen op www.audi.nl of raadpleeg uw Audi dealer.

Een andere kijk: een compacte sedan met coupé karakter. Breed en laag, met scherpe lijnen, nadrukkelijk driedimensionaal. De lage, vloeiend getekende daklijn straalt pure dynamiek uit. Zijn krachtig brede spatborden omsluiten de velgen die optioneel tot wel 19 inch groot zijn.



Het brandstofverbruik en de CO₂-emissie vindt u vanaf pagina 74.

De getoonde resp. beschreven uitrustingen betreft voor een deel opties tegen meerprijs.

Kijk voor gedetailleerde informatie over de standaarduitrusting en meeruitvoeringen op www.audi.nl of raadpleeg uw Audi dealer.

Een kracht uitstralende Audi Singleframe met dubbele spijlen. Aerodynamische luchtinlaten. Optionele full-LED-koplampen, naadloos opgenomen in het driedimensionale totaaldesign. Een karakteristieke spoilerrand en elegant omhooglopende achterlichten.

De Audi A3 Limousine: progressieve sportiviteit.



Met brandstofverbruik en de CO₂-emissie vindt u vanaf pagina 74.
De getoonde resp. beschreven uitrustingen betreft voor een deel opties tegen meerprijs.
Kijk voor gedetailleerde informatie over de standaarduitrusting en meeruitvoeringen op www.audi.nl of raadpleeg uw Audi dealer.



Vrijheid kan een bijzonder moment zijn.
Of een principe.

De Audi A3 Cabriolet

Het brandstofverbruik en de CO₂-emissie vindt u op pagina 75.
De getoonde resp. beschreven uitrustingen betreft voor een deel opties tegen meerprijs.
Kijk voor gedetailleerde informatie over de standaarduitrusting en meeruitvoeringen op www.audi.nl of raadpleeg uw Audi dealer.

Vrijheid als inspiratiebron.

Hij heeft meteen uw aandacht. Lijnen met dieptewerking. Dynamische verhoudingen. Vlot en elegant. Standaard met volledig automatische stoffen kap en naar wens met een akoestische kap. De Audi A3 Cabriolet. Sportief. Inspirerend. Hij staat open voor nieuwe ideeën en veel vrijheid.



Het brandstofverbruik en de CO₂-emissie vindt u op pagina 75.

De getoonde resp. beschreven uitrustingen betreft voor een deel opties tegen meerprijs.

Kijk voor gedetailleerde informatie over de standaarduitrusting en meeruitvoeringen op www.audi.nl of raadpleeg uw Audi dealer.

Nieuwe perspectieven. Puur enthousiasme. Open de standaard volledig automatische stoffen kap. Dat kan tot 50 km/h ook onder het rijden. De optionele hoogwaardige akoestische kap zorgt desgewenst voor extra rust. Of kies voor een krachtig geluid, in de vorm van het optionele Bang&Olufsen Sound System met dertien luidsprekers en een totaal vermogen van 625 watt.



Het brandstofverbruik en de CO₂-emissie vindt u op pagina 75.

De getoonde resp. beschreven uitrustingen betreft voor een deel opties tegen meerprijs.

Kijk voor gedetailleerde informatie over de standaarduitrusting en meeruitvoeringen op www.audi.nl of raadpleeg uw Audi dealer.



Techniek is te verbeteren.
Of naar een nieuw niveau te tillen.

Toonaangevende highlights

Het brandstofverbruik en de CO₂-emissie vindt u vanaf pagina 74.
De getoonde resp. beschreven uitrustingen betreft voor een deel opties tegen meerprijs.
Kijk voor gedetailleerde informatie over de standaarduitrusting en meeruitvoeringen op www.audi.nl of raadpleeg uw Audi dealer.





Bijzonder vooruitstrevend.

Elke dag de toekomst helder voor ogen hebben? Neem dan de Audi virtual cockpit, een optioneel volledig digitaal instrumentenpaneel. Functionaliteit en design gingen nog nooit op zo'n fraaie manier samen. De graphics op dit 12,3-inch scherm zijn haarscherp en u bepaalt zelf welke informatie er te zien is.

Een hoge resolutie, helder en met veel contrast.

Het brandstofverbruik en de CO₂-emissie vindt u vanaf pagina 74.

De getoonde resp. beschreven uitrustingen betreft voor een deel opties tegen meerprijs. Kijk voor gedetailleerde informatie over de standaarduitrusting en meeruitvoeringen op www.audi.nl of raadpleeg uw Audi dealer.



De vertrouwde smartphone-omgeving in het MMI-menu: met de optionele Audi smartphone interface^{1,2}. Weergave op het high-res MMI-kleurendisplay. Rechtstreeks naar de bestemming. Dankzij het doorontwikkelde MMI-bedieningsconcept en de optionele MMI navigatie plus met MMI touch. Een intuïtieve bediening door minder knoppen, snelle bestemmingsinvoer zonder onderliggende menu's. Een aanraakgevoelig vlak met herkenning van handschriften en vingerbewegingen. Ook voor de door Audi connect³ ondersteunde diensten.

De toekomst wordt complexer.
En eenvoudiger.

Het brandstofverbruik en de CO₂-emissie vindt u vanaf pagina 74.

¹Raadpleeg voor informatie over compatibele mobiele telefoons uw Audi dealer. ²Audi bepaalt niet welke apps via de Audi smartphone interface in de auto werken. De aanbieders van de apps zijn verantwoordelijk voor de content en functies van de apps.

³Meer informatie staat op pagina 77.

De getoonde resp. beschreven uitrustingen betreft voor een deel opties tegen meerprijs.

Kijk voor gedetailleerde informatie over de standaarduitrusting en meeruitvoeringen op www.audi.nl of raadpleeg uw Audi dealer.

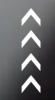



Elk detail geeft blijk van een hoge kwaliteit en innovatief design. Het horizontale dashboardontwerp benadrukt de interieurruimte. 3D-decoratielijsten¹ omringen optisch de bestuurder. Andere stijlvolle accenten zijn er in de vorm van de optioneel leverbare decoratielijsten van geborsteld mat aluminium met verlichting² en de luchtroosters in jetdesign.

Het brandstofverbruik en de CO₂-emissie vindt u vanaf pagina 74.

¹Standaard in de A3 design. ²Standaard in combinatie met de Audi design selection.

De getoonde resp. beschreven uitrustingen betreft voor een deel opties tegen meerprijs.

Kijk voor gedetailleerde informatie over de standaarduitrusting en meeruitvoeringen op www.audi.nl of raadpleeg uw Audi dealer.

Het achtercompartiment blinkt uit door de comfortabele zitplaatsen en het ruimteaanbod. De achterbank is 40:60 gedeeld neerklapbaar – optioneel ook 40:20:40¹ gedeeld. In de Audi A3 Sportback beschikt u met volledig neergeklapte achterbank over een bagagevolume² van maximaal 1.220 liter.

Het brandstofverbruik en de CO₂-emissie vindt u vanaf pagina 74.

¹Niet leverbaar in de A3 Cabriolet. ²De technische specificaties gelden voor een auto met standaarduitrusting.

De getoonde resp. beschreven uitrustingen betreft voor een deel opties tegen meerprijs.

Kijk voor gedetailleerde informatie over de standaarduitrusting en meeruitvoeringen op www.audi.nl of raadpleeg uw Audi dealer.

Progressiviteit in een ander licht.

Een kristalheldere lichtstraal voor een lichte en homogene autoverlichting. Selectief afschermen van andere voertuigen. Bochtverlichting en automatisch-dynamische lichtbundelhoogteregeling. Mogelijk door de nauwkeurige, afzonderlijk aan te sturen lichtdiodes in de optionele Matrix LED-koplampen. Inclusief dynamische knipperlichten.

Het brandstofverbruik en de CO₂-emissie vindt u vanaf pagina 74.
De getoonde resp. beschreven uitrustingen betreft voor een deel opties tegen meerprijs.
Kijk voor gedetailleerde informatie over de standaarduitrusting en meeruitvoeringen op www.audi.nl of raadpleeg uw Audi dealer.

De volgende stap op weg naar piloted driving.

De geavanceerde assistentiesystemen¹ dragen bij aan het reiscomfort en de verkeersveiligheid. Naar wens in uw Audi A3. Neem bijvoorbeeld rear cross-traffic assist, dat bij achteruitrijden uit een parkeervak voor kruisend verkeer waarschuwt. Emergency assist houdt de auto op de rijstrook en kan hem zelfs tot stilstand brengen als de bestuurder plots niet meer tot besturen in staat is. In combinatie met de S tronic versnellingsbak houdt de adaptive cruise control Stop&Go zelf voldoende afstand tot voorliggers. De fileassistent kan in bepaalde situaties tot 65 km/h zelf sturen, wat prettig is in druk spitsverkeer.



Het brandstofverbruik en de CO₂-emissie vindt u vanaf pagina 74.

¹ Goed om te weten: de systemen werken alleen binnen de systeemgrenzen. Zij ondersteunen de bestuurder.

Die blijft zelf verantwoordelijk, onder andere door goed op te letten in het verkeer.

De getoonde resp. beschreven uitrustingen betreft voor een deel opties tegen meerprijs.

Kijk voor gedetailleerde informatie over de standaarduitrusting en meeruitvoeringen op www.audi.nl of raadpleeg uw Audi dealer.

Waar voorsprong ontstaat.

Zowel voor de 1,5-liter 4-cilinder TFSI-motor als voor de 1,6-liter 4-cilinder TDI-motor geldt: met de motorentechnologieën van Audi is bijzonder vlot en toch zeer efficiënt te rijden. Ideaal voor een brandstofbesparende, rustige rijstijl.

Het brandstofverbruik en de CO₂-emissie vindt u vanaf pagina 74.
De getoonde resp. beschreven uitrustingen betreft voor een deel opties tegen meerprijs.
Kijk voor gedetailleerde informatie over de standaarduitrusting en meeruitvoeringen op www.audi.nl of raadpleeg uw Audi dealer.



Veelzijdig. Een impressie van de mogelijkheden.

De Audi A3 is een klasse apart. Hij blinkt uit door de kwaliteit van zijn uitrusting en de vele keuzemogelijkheden. Laat u inspireren door de highlights op deze pagina's.

01 _ Bang & Olufsen Sound System

02 _ Audi exclusive Vurig oranje¹ en Audi exclusive optiepakket titaanzwart²

03 _ Akoestische kap in het zwart, grijs of granaatrood

04 _ Assistentiepakket met de volgende assistentiesystemen: adaptive cruise control (Stop&Go-functie met S tronic), Audi active lane assist, fileassistent en Emergency assist (alleen S tronic), Audi pre sense front, verkeersbordherkenning, grootlichtassistent en parkeerhulp plus

05 _ Audi phone box² met Wireless Charging (Qi-standaard)

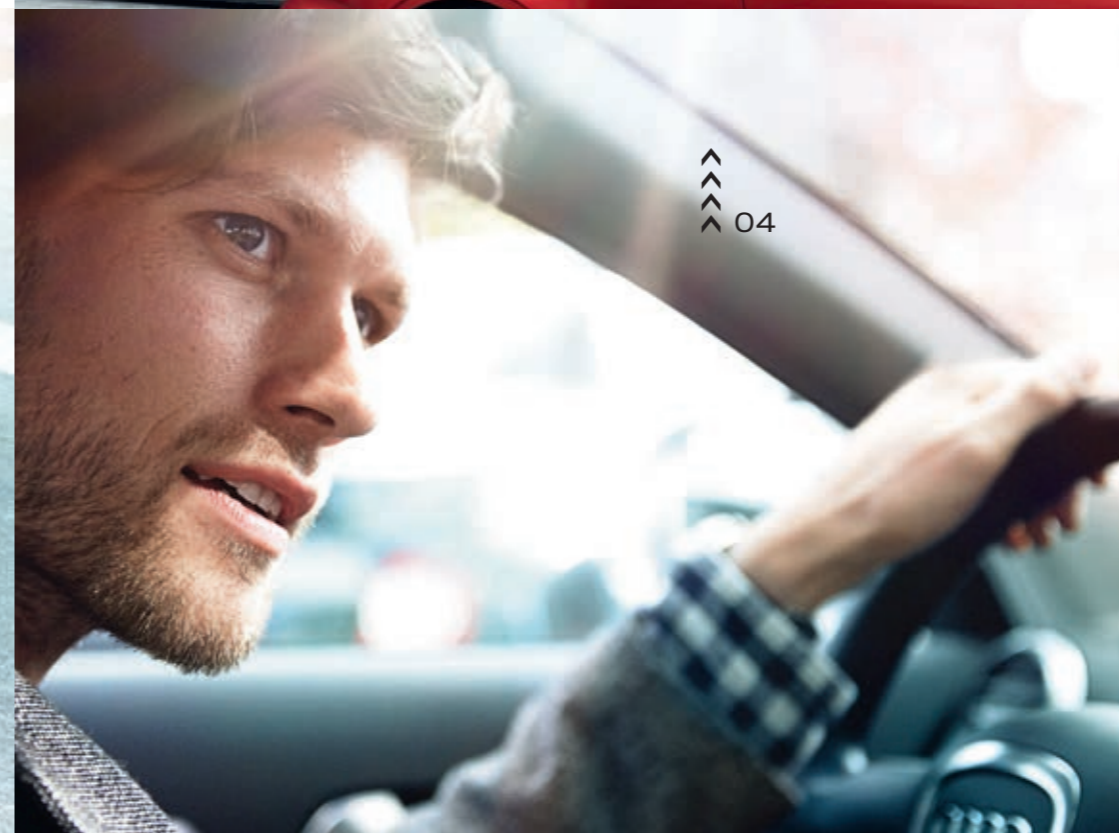

Het brandstofverbruik en de CO₂-emissie vindt u vanaf pagina 74.

De getoonde resp. beschreven uitrustingen betreft voor een deel opties tegen meerprijs.

Kijk voor gedetailleerde informatie over de standaarduitrusting en meeruitvoeringen op www.audi.nl of raadpleeg uw Audi dealer.

¹Een optie van Audi Sport GmbH. ²Raadpleeg voor informatie over compatibele mobiele telefoons uw Audi dealer of kijk op www.audi.nl/bluetooth.



^^
^^ 01 | 02 | 03 | 04 | 05

- 01 _ Lichtpakket
- 02 _ Comfortairconditioning
- 03 _ Driespaaks lederen sportstuurwiel,
multifunctioneel plus, afgevlakt aan de onderkant
- 04 _ Lederen versnellingspookknop
- 05 _ Verlichte instaplijsten en decoratielijsten
- 06 _ Neerklapbare achterbankleuning
- 07 _ S-sportstoelen vóór met zwart leder fijnnappa
en rots grijze contrastnaden in ruitpatroon



^^
^^ 07



^^
^^ 06

Het brandstofverbruik en de CO₂-emissie vindt u vanaf pagina 74.
De getoonde resp. beschreven uitrustingen betreft voor een deel opties tegen meerprijs.
Kijk voor gedetailleerde informatie over de standaarduitrusting en meeruitvoeringen op www.audi.nl of raadpleeg uw Audi dealer.

Heel elegant. De A3 design.

Audi staat bekend om de uitmuntende afwerking en het strakke design. De uitrusting van de A3 design benadrukt de schoonheid van dit model met details die letterlijk en figuurlijk nog meer glans geven aan zijn uitstraling.

Het brandstofverbruik en de CO₂-emissie vindt u vanaf pagina 74.

^^
^^
^^
^ 01 | 02 | 03 | 04

De getoonde resp. beschreven uitrustingen betreft voor een deel opties tegen meerprijs.
Kijk voor gedetailleerde informatie over de standaarduitrusting en meerruitvoeringen op www.audi.nl of raadpleeg uw Audi dealer.

- 01 _ Aluminium raamlijsten
- 02 _ L-vormige chroomspijlen in de luchtinlaten
- 03 _ 17-inch gegoten lichtmetalen velgen in 10-spaak-turbine-design
- 04 _ Verchromde uitlaatsierstukken, afhankelijk van de motor enkelvoudig of dubbel
- 05 _ Decoratielijsten 3D-optiek Luv titaangrijs
- 06 _ Standaardstoelen vóór, bekleed met stof Regatta/kunstleder
- 07 _ Aluminium interieurelementen
- 08 _ Lichtpakket
- 09 _ Lederen versnellingspook- of transmissiehendelknop
- 10 _ Driespaaks lederen sportstuurwiel, multifunctioneel plus
- 11 _ Bestuurdersinformatiesysteem, monochroom

^^
^^
^^
^ 05

^^
^^
^^
^ 06 | 07 | 08 | 09 | 10 | 11

Met de Audi design selection maakt u een buitengewone auto op stijlvolle manier nog uitzonderlijker. Geniet van de bijzondere materialen en kleuren in het interieur. De Audi design selection in kosmosblauw of optioneel in amarettobruin – in beide gevallen inclusief bijpassend gekleurde contrastnaden.

^^
^^
^ 01

- 01 _ Sportstoelen vóór met zwarte/kosmosblauwe stof Plenum/leder en blauwe contrastnaden
- 02 _ Verlichte instaplijsten vóór met aluminium inleg
- 03 _ 18-inch gegoten lichtmetalen velgen in multispak-design, gedeeltelijk gepolijst¹
- 04 _ Decoratielijsten geborsteld mat aluminium, verlicht
- 05 _ Lederpakket zwart met blauwe contrastnaden
- 06 _ Voetmatten
- 07 _ Opberg- en bagageruimtepakket
- 08 _ Bestuurdersinformatiesysteem met kleurenscherm

^^
^^
^ 02 | 03

^^
^^
^ 04 | 05 | 06 | 07 | 08

Het brandstofverbruik en de CO₂-emissie vindt u vanaf pagina 74.

De getoonde resp. beschreven uitrustingen betreft voor een deel opties tegen meerprijs.

Kijk voor gedetailleerde informatie over de standaarduitrusting en meeruitvoeringen op www.audi.nl of raadpleeg uw Audi dealer. ¹Kijk voor gebruikerstips over de velgen op pagina 76.

Lekker sportief. De A3 sport.

Benadruk de sportieve kant van uw Audi A3 door de A3 sport te kiezen.

Een specifieke aankleding van het interieur en fraaie details aan de buitenkant wijzen op het temperament van deze auto.



^^
^^
^^ 01 | 02

Het brandstofverbruik en de CO₂-emissie vindt u vanaf pagina 74.

De getoonde resp. beschreven uitrustingen betreft voor een deel opties tegen meerprijs.

Kijk voor gedetailleerde informatie over de standaarduitrusting en meeruitvoeringen op www.audi.nl of raadpleeg uw Audi dealer.



^^
^^
^^ 03 | 04 | 05 | 06 | 07

- 01 _ Verticale spijlen in aluminiumoptiek in de luchtinlaten
- 02 _ 17-inch gegoten lichtmetalen velgen in 5-arm-design
- 03 _ Decoratielijsten aluminium Mistral
- 04 _ Sportstoelen vóór, bekleed met stof Rallye
- 05 _ Lederen versnellingspook- of transmissiehendelknop
- 06 _ Sportonderstel en Audi drive select
- 07 _ Audi virtual cockpit
- 08 _ Verchroomde uitlaatsierstukken, afhankelijk van de motor enkelvoudig of dubbel
- 09 _ Diffusorgedeelte in aluminiumoptiek



^^
^^
^^ 08 | 09

Maak uw Audi A3 nog sportiever

met alle fraaie extra's die zijn inbegrepen in S line.

- 01 _ S-sportstoelen vóór, optioneel bekleed met zwart S line leder fijnnappa voorzien van rotsgrijze contrastnaden in ruitpatroon (in combinatie met het S line pakket zijn sportstoelen vóór met S line stof Sequenz/leder standaard)
- 02 _ Decoratielijsten van geborsteld mat aluminium
- 03 _ Hemelbekleding in het zwart
- 04 _ Audi virtual cockpit
- 05 _ Opberg- en bagageruimtepakket
- 06 _ Geperforeerd zwart leder op de versnellingspook- of transmissiehendelknop
- 07 _ S line sportonderstel
- 08 _ Verlichte instaplijsten vóór met aluminium inleg en S-logo's
- 09 _ Pedalen en voetsteun van edelstaal
- 10 _ Rotsgrijze contrastnaden op stoelen, stuur, versnellingspook-/transmissiehendelknop en voetmatten
- 11 _ 18-inch gegoten lichtmetalen velgen in 5-parallelspaak-design, gedeeltelijk gepolijst¹

^^
^^
^^ 01 | 02 | 03 | 04 | 05

^^
^^
^^ 06 | 07

^^
^^
^^ 08 | 09 | 10 | 11

Het brandstofverbruik en de CO₂-emissie vindt u vanaf pagina 74.

De getoonde resp. beschreven uitrustingen betreft voor een deel opties tegen meerprijs.

Kijk voor gedetailleerde informatie over de standaarduitrusting en meerruitvoeringen op www.audi.nl of raadpleeg uw Audi dealer. ¹Kijk voor gebruikerstips over de velgen op pagina 76.

Karaktervol. S line exterieur.

Scherp met het S line exterieurpakket het sportieve karakter aan van uw Audi A3. Accentueer de vlotte lijnen met speciale bumpers, dorpellijsten, uitlaatsierstukken, een achterspoiler en logo's op de voorspatborden.

- 01 _ Zwarte honingraat luchtinlaten
- 02 _ Verchroomde uitlaatsierstukken, afhankelijk van de motor enkelvoudig of dubbel
- 03 _ Honingraat diffusorgedeelte
- 04 _ S line-dakspoiler
- 05 _ Voor- en achterbumper en dorpellijsten in een sportief design
- 06 _ S line-logo's op de voorspatborden



Het brandstofverbruik en de CO₂-emissie vindt u vanaf pagina 74.

De getoonde resp. beschreven uitrustingen betreft voor een deel opties tegen meerprijs.

Kijk voor gedetailleerde informatie over de standaarduitrusting en meeruitvoeringen op www.audi.nl of raadpleeg uw Audi dealer.

Sterke verschijning.

Kies de lakkleur die uw persoonlijkheid het beste reflecteert. Welke tint het ook wordt, u kunt erop vertrouwen dat in het spuitprocedé absolute topkwaliteit vooropstaat. De lak op een Audi is niet dikker dan een mensenhaar, maar bestaat toch uit vier lagen. Daarin weerspiegelt niet alleen een eigen karakter, maar uw Audi is er ook zo goed mogelijk mee beschermd tegen milieuinvloeden en slijtage. Een autoleven lang.

Veel meer lakkleuren op www.audi.nl

Kwantumgrijs

Gletsjerwit metallic

Nanogrijs metallic

Mythoszwart metallic

Arablauw kristaleffect

Tangorood metallic

Vegasgeel

Kleur naar klantenwens
Audi exclusive
Javagroen metallic¹

60 61

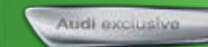

^^
^^
^^ Kosmosblauw metallic

Het brandstofverbruik en de CO₂-emissie vindt u vanaf pagina 74.

De getoonde resp. beschreven uitrustingen betreft voor een deel opties tegen meerprijs.

Kijk voor gedetailleerde informatie over de standaarduitrusting en meeruitvoeringen op www.audi.nl of raadpleeg uw Audi dealer.

¹Veel meer kleuren op aanvraag. Een optie van Audi Sport GmbH.

Krachtige uitstraling.

Met Audi velgen onderstreept u uw eigen stijl en het karakter van uw Audi A3. Kies uw favoriete wieldesign en zorg voor een krachtige uitstraling. Dan rijdt u met een goed gevoel, want Audi velgen doorlopen strenge tests, worden goed gecontroleerd en zijn van topkwaliteit.

Het brandstofverbruik en de CO₂-emissie vindt u vanaf pagina 74.



01
19 inch

02
17 inch

03
19 inch

04
17 inch

05
18 inch

06
19 inch

07
18 inch

08
19 inch

01 _ 19-inch Audi Sport gegoten lichtmetalen velgen in 10-Y-spaak-design¹ 02 _ 17-inch gegoten lichtmetalen velgen in 5-spaak-ster-design 03 _ 19-inch Audi Sport gegoten lichtmetalen velgen in 5-arm-rotor-design in matte titaankleur, glanzend gedraaid^{1,2} 04 _ 17-inch gegoten lichtmetalen velgen in 5-arm-kinetica-design 05 _ 18-inch gegoten lichtmetalen velgen in 5-parallelspaak-design (S-design), gedeeltelijk gepolijst² 06 _ 19-inch Audi Sport gegoten lichtmetalen velgen in 5-V-spaak-design in matte titaankleur, glanzend gedraaid^{1,2} 07 _ 18-inch gegoten lichtmetalen velgen in 5-dubbelspaak-ster-design (S-design) in contrastgrijs, gedeeltelijk gepolijst² 08 _ 19-inch Audi Sport gegoten lichtmetalen velgen in 5-arm-wing-design in hoogglans titaankleur, glanzend gedraaid^{1,2}

De getoonde resp. beschreven uitrustingen betreft voor een deel opties tegen meerprijs. Kijk voor gedetailleerde informatie over de standaarduitrusting en meeruitvoeringen op www.audi.nl of raadpleeg uw Audi dealer. Informatie over de rolweerstand, geluidsproductie en grip op een natte weg staat op het EU-bandenlabel.

¹Een optie van Audi Sport GmbH. ²Kijk voor gebruikerstips over de velgen op pagina 76. Veel meer velgen op www.audi.nl



^^
^^
^^ 01



^^
^^
^^ 02

Hoogwaardig. Stoffen en lederen bekledingen.

In uw Audi neemt u een bijzondere plaats in. Op de voorstoelen en achterin is het exclusieve comfort voelbaar aan de topklasse materialen en zeer goede afwerking. Kies uw favoriete bekleding en u weet één ding zeker: u zit altijd goed.

Het brandstofverbruik en de CO₂-emissie vindt u vanaf pagina 74.

Veel meer stoelbekledingen op www.audi.nl



^^
^^
^^ 03

01 _ S-sportstoel vóór met zwart leder fijnnappa en contrastnaden 02 _ Sportstoel vóór met zwarte/kosmosblauwe stof Plenum/leder en contrastnaden 03 _ Standaardstoel vóór met zwarte stof Regatta

De getoonde resp. beschreven uitrustingen betreft voor een deel opties tegen meerprijs. Kijk voor gedetailleerde informatie over de standaarduitrusting en meeruitvoeringen op www.audi.nl of raadpleeg uw Audi dealer.

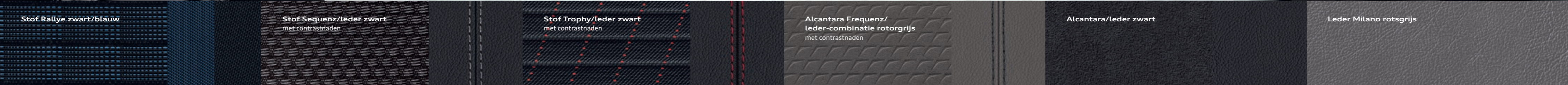

Stof Rallye zwart/blauw

Stof Sequenz/leder zwart met contrastnaden

Stof Trophy/leder zwart met contrastnaden

Alcantara Freqvenz/leder-combinatie rotorgrijs met contrastnaden

Alcantara/leder zwart

Leder Milano rotsgrijs

Extra cachet. Decoratielijsten.

Een exclusieve ambiance is een kwestie van stijl. Uw stijl. Die u tot in detail kunt verfijnen. Zorg voor voelbare accenten met de hoogwaardige Audi decoratielijsten. Raak onder de indruk van 3D-optiek Luv titaangrijs, aluminium Mistral, micrometallic zilver, Audi exclusive carbon met keperpatroon¹ of geborsteld mat aluminium met verlichting. Uw eigen smaak bepaalt het karakter.

Het brandstofverbruik en de CO₂-emissie vindt u vanaf pagina 74.

Meer decoratielijsten op www.audi.nl

^^
^^
^^
^ 3D-optiek Luv titaangrijs

^^
^^
^^
^ Aluminium Mistral

^^
^^
^^
^ Micrometallic zilver

^^
^^
^^
^ Geborsteld mat aluminium, verlicht

^^
^^
^^
^ Audi exclusive carbon met keperpatroon¹

De getoonde resp. beschreven uitrustingen betreft voor een deel opties tegen meerprijs. Kijk voor gedetailleerde informatie over de standaarduitrusting en meeruitvoeringen op www.audi.nl of raadpleeg uw Audi dealer.
¹ Een optie van Audi Sport GmbH.

Passend bij uw leefstijl.

Met de producten van Audi Originele Accessoires voegt u letterlijk en figuurlijk iets toe aan uw Audi A3. Alle items maken dag in, dag uit hun kwaliteit waar. Geniet van oplossingen op maat, die uitblinken door hun design en functionaliteit. Uw Audi dealer geeft u graag meer informatie over de volledige collectie.

Het brandstofverbruik en de CO₂-emissie vindt u vanaf pagina 74.

- 01_ **Sneeuwkettingen** – voor meer grip in de wintersportsneeuw. Leverbaar in diverse maten.
- 02_ **Fietshouder (voorvork)** – praktisch vervoeren van een fiets op de dakdragers.
- 03_ **LED-instapverlichting** – projecteert met LED-licht het quattro logo of de Audi ringen op de grond.
- 04_ **USB-adapterkabels** – om telefoons op te laden in de Audi phone box¹.
- 05_ **Kinderzitjes** – in diverse uitvoeringen voor jonge passagiers tot 36 kg (0 tot 12 jaar).
- 06_ **Ski- en bagagekoffers** – in exclusief Audi design, platinagrijs of briljantzwart, afsluitbaar en praktisch, want aan beide zijden te openen. Leverbaar met een inhoud van 300 l, 360 l en 405 l.



Kijk voor meer informatie in de accessoirebrochure, op audi.nl/webshop en bij uw Audi dealer.

^^
^^
^^
^ 01



^^
^^
^^
^ 02

^^
^^
^^
^ 05



^^
^^
^^
^ 06



^^
^^
^^
^ 03

^^
^^
^^
^ 04

¹ Raadpleeg voor informatie over compatibele mobiele telefoons uw Audi dealer of kijk op www.audi.nl/bluetooth.

- 01_ **Gegoten lichtmetalen zomerset in 5-arm-Velum-design** – velgmaat 7,5 J x 18, zorgt voor een dynamische uitstraling.
- 02_ **Espressomachine** – druk: 16 bar. Geniet van een crèmig kopje espresso. Inbegrepen: 18 illy ESE-pads, 2 breukbestendige kopjes, microvezeldoek, elegant opbergetui. Werkt via de 12V-stroomaansluiting.
- 03_ **Kofferbakkuip** – beschermt de bagageruimte tegen schade en vuil. Alleen voor de A3 Sportback.
- 04_ **Carbon achterklepspoiler** – ondersteunt de gunstige stroomlijn van de Limousine.
- 05_ **Hoogwaardige carbon buitenspiegelbehuizingen** – mooie blikvangers.
- 06_ **Allweathervoetmatten** – beschermen het interieur tegen vocht en vuil. Met A3-opschrift.

Het brandstofverbruik en de CO₂-emissie vindt u vanaf pagina 74.



Kijk voor gebruikerstips over de velgen op pagina 76.



De beleving van de Audi A3. Ook online.

Op www.audi.nl staat nog veel meer over de Audi A3. Bekijken, kiezen, samenstellen. Veel plezier op onze website.



Scan de QR-code met een smartphone of tablet en ontdek de wereld van de Audi A3. Datakosten zijn mogelijk van toepassing.

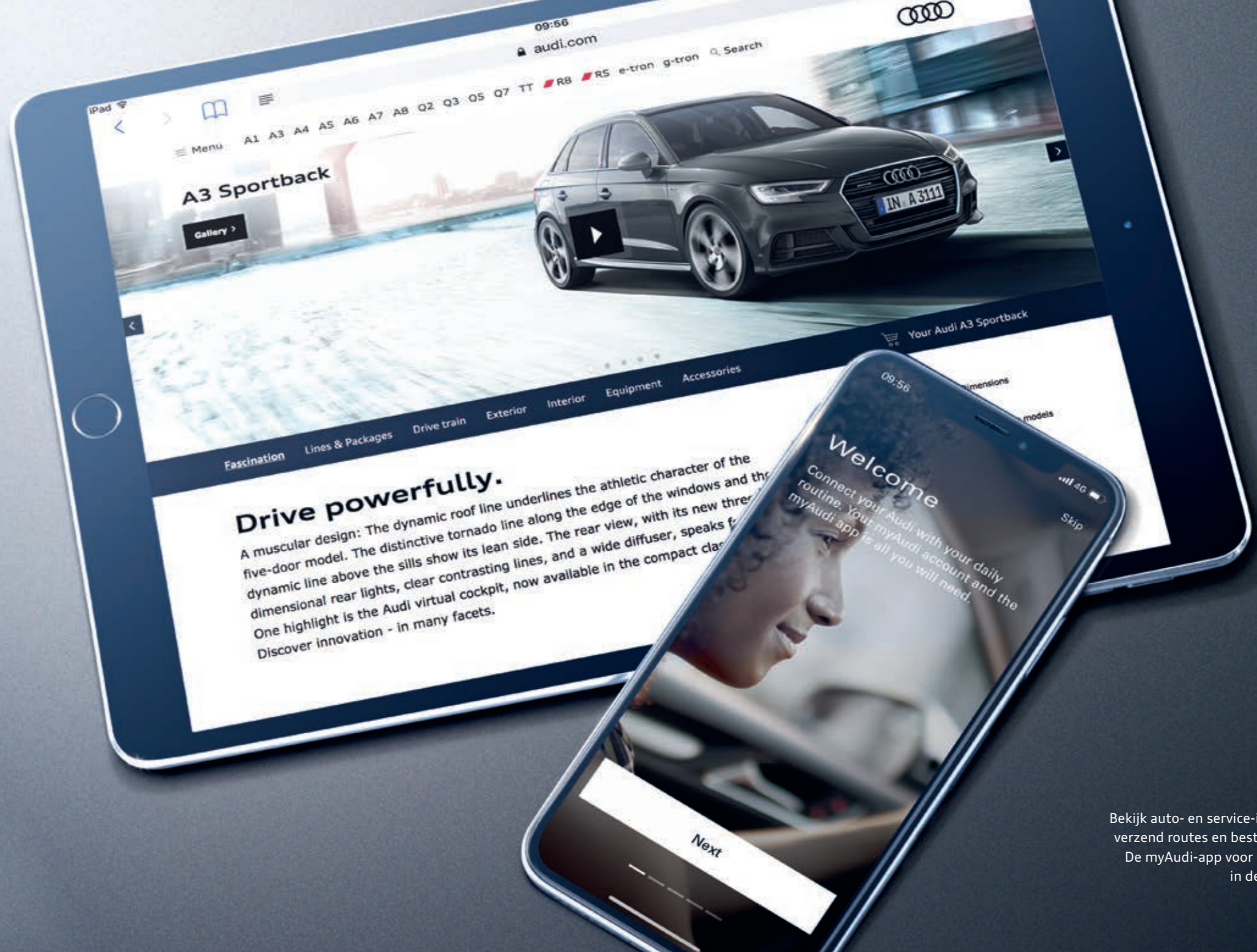

Het brandstofverbruik en de CO₂-emissie vindt u vanaf pagina 74.

De getoonde resp. beschreven uitrustingen betreft voor een deel opties tegen meerprijs. Kijk voor gedetailleerde informatie over de standaarduitrusting en meeruitvoeringen op www.audi.nl of raadpleeg uw Audi dealer.
¹ De beschikbare toepassingen kunnen verschillen per model en de specifieke uitrusting. Voor bepaalde functies is Audi connect nodig. Log in op myAudi via www.audi.nl/myaudi. Kijk voor informatie over Audi connect op www.audi.nl/connect. ² Google en het Google-logo zijn geregistreerde handmerken van Google Inc.

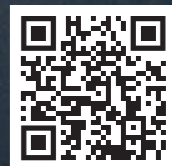

myAudi-app¹

Bekijk auto- en service-informatie over uw Audi, plan ritten en verzend routes en bestemmingen naar het navigatiesysteem. De myAudi-app voor iOS en Android is gratis te downloaden in de Apple App Store en in Google Play^{TM2}.

Model	Audi A3 30 TFSI (85 kW)	Audi A3 35 TFSI (110 kW)	Audi A3 30 TDI (85 kW)	Audi A3 30 TFSI (85 kW)
Motorbouwwijze	3-cilinder-in-lijn benzinemotor met directe inspuiting, uitlaatgasturbo met indirecte inlaatluchtkoeling, 4-kleppentechniek, 2 bovenliggende nokkenassen	4-cilinder-in-lijn benzinemotor met directe inspuiting, uitlaatgasturbo met indirecte inlaatluchtkoeling, 4-kleppentechniek, 2 bovenliggende nokkenassen	4-cilinder-in-lijn dieselmotor met VTG-uitlaatgasturbo en indirecte inlaatluchtkoeling, 2 bovenliggende nokkenassen	3-cilinder-in-lijn benzinemotor met directe inspuiting, uitlaatgasturbo met indirecte inlaatluchtkoeling, 4-kleppentechniek, 2 bovenliggende nokkenassen
Inhoud in cm³ (kleppen per cilinder)	999 (4)	1.498 (4)	1.598 (4)	999 (4)
Max. vermogen ¹ in kW bij min ⁻¹	85/5.000–5.500	110/5.000–6.000	85/3.250–4.000	85/5.000–5.500
Max. koppel in Nm bij min ⁻¹	200/2.000–3.500	250/1.500–3.500	250/1.750–3.200	200/2.000–3.500
Krachtoverbrenging				
Aandrijving	Voorwielen	Voorwielen	Voorwielen	Voorwielen
Transmissie	6 versnellingen, handgeschakeld [7-traps S tronic]	6 versnellingen, handgeschakeld [7-traps S tronic]	6 versnellingen, handgeschakeld [7-traps S tronic]	6 versnellingen, handgeschakeld [7-traps S tronic]
Gewichten/inhouden	A3 Sportback	A3 Sportback	A3 Sportback	A3 Limousine
Leeggewicht ² in kg	1.265 [1.280]	1.325 [1.345]	1.365 [1.385]	1.275 [1.290]
Max. totaalgewicht in kg	1.770 [1.790]	1.840 [1.855]	1.875 [1.900]	1.765 [1.785]
Max. daklast/kogeldruk in kg	75/75 [75/75]	75/75 [75/75]	75/75 [75/75]	75/75 [75/75]
Max. aanhangerlast ³ in kg ongeremd	630 [640]	660 [670]	680 [690]	630 [640]
geremd	1.300 [1.300]	1.500 [1.500]	1.500 [1.500]	1.300 [1.300]
Tankinhoud ca. in l	50 [50]	50 [50]	50/AdBlue® ⁴ -tank: 13 [50/AdBlue® ⁴ -tank: 13]	50 [50]
Prestaties/verbruik				
Topsnelheid in km/h	206 [206]	220 [220]	205 [205]	211 [211]
Acceleratie 0–100 km/h in s	9,9 [9,9]	8,2 [8,2]	10,4 [10,4]	9,9 [9,9]
Brandstof	E5/E10 ⁵	E5/E10 ⁵	B7 ⁶	E5/E10 ⁵
Brandstofverbruik ⁷ in l/100 km bebouwde kom	6,3–5,8 [5,9–5,8]	6,9–6,8 [6,4]	5,2–5,0 [4,3–4,2]	6,2–5,8 [6,0–5,9]
buitenweg	4,7–4,5 [4,9–4,6]	4,7–4,5 [4,4–4,3]	4,1–4,0 [3,8–3,7]	4,7–4,4 [5,0–4,7]
gemiddeld	5,3–5,0 [5,2–5,1]	5,5–5,3 [5,2–5,0]	4,5–4,4 [4,0–3,9]	5,3–4,9 [5,4–5,1]
CO ₂ -emissie ⁷ in g/km gemiddeld	121–114 [119–115]	125–121 [117–115]	118–114 [105–103]	120–112 [122–117]
Emissienorm	EU6 [EU6]	EU6 [EU6]	EU6 [EU6]	EU6 [EU6]

Model	Audi A3 35 TFSI (110 kW)	Audi A3 30 TDI (85 kW)		
Motorbouwwijze	4-cilinder-in-lijn benzinemotor met directe inspuiting, uitlaatgasturbo met indirecte inlaatluchtkoeling, 4-kleppentechniek, 2 bovenliggende nokkenassen	4-cilinder-in-lijn dieselmotor met VTG-uitlaatgasturbo en indirecte inlaatluchtkoeling, 2 bovenliggende nokkenassen		
Inhoud in cm³ (kleppen per cilinder)	1.498 (4)	1.598 (4)		
Max. vermogen ¹ in kW bij min ⁻¹	110/5.000–6.000	85/3.250–4.000		
Max. koppel in Nm bij min ⁻¹	250/1.500–3.500	250/1.750–3.200		
Krachtoverbrenging				
Aandrijving	Voorwielen	Voorwielen		
Transmissie	6 versnellingen, handgeschakeld [7-traps S tronic]	6 versnellingen, handgeschakeld [7-traps S tronic]		
Gewichten/inhouden	A3 Limousine	A3 Cabriolet	A3 Limousine	
Leeggewicht ² in kg	1.335 [1.355]	1.480 [1.500]	1.375 [1.395]	
Max. totaalgewicht in kg	1.835 [1.850]	1.880 [1.895]	1.870 [1.895]	
Max. daklast/kogeldruk in kg	75/75 [75/75]	–/75 [–/75]	75/75 [75/75]	
Max. aanhangerlast ³ in kg ongeremd	660 [670]	740 [750]	680 [690]	
geremd	1.500 [1.500]	1.500 [1.500]	1.500 [1.500]	
Tankinhoud ca. in l	50 [50]	50 [50]	50/AdBlue® ⁴ -tank: 13 [50/AdBlue® ⁴ -tank: 13]	
Prestaties/verbruik				
Topsnelheid in km/h	224 [224]	222 [222]	211 [211]	
Acceleratie 0–100 km/h in s	8,2 [8,2]	8,9 [8,9]	10,4 [10,4]	
Brandstof	E5/E10 ⁵		B7 ⁶	
Brandstofverbruik ⁷ in l/100 km bebouwde kom	6,9–6,8 [6,4–6,3]	7,1–6,9 [6,6–6,5]	5,2–5,0 [4,3–4,2]	
buitenweg	4,6–4,4 [4,4–4,2]	4,9–4,6 [4,6–4,4]	4,0–3,8 [3,7–3,6]	
gemiddeld	5,5–5,2 [5,1–5,0]	5,7–5,5 [5,3–5,1]	4,4–4,2 [3,9–3,8]	
CO ₂ -emissie ⁷ in g/km gemiddeld	124–119 [117–113]	129–124 [121–117]	117–112 [104–101]	
Emissienorm	EU6 [EU6]	EU6 [EU6]	EU6 [EU6]	

Toelichting

¹ Deze waarde is bepaald met de voorgeschreven meetmethode volgens de actuele versie van richtlijn UN-R 85.

² Leeggewicht met een bestuurder (75 kg) en de tank voor 90% gevuld, gemeten volgens de actuele versie van verordening (EU) 1230/2012. Door meeruitvoeringen kan zowel het leeggewicht als de luchtweerstandscoefficiënt worden verhoogd, waardoor het laadvermogen en de topsnelheid dienovereenkomstig afnemen.

³ Bij toenemende hoogte neemt het motorvermogen af. Vanaf 1.000 m boven de zeespiegel en iedere 1.000 m hoger dient men steeds 10% van de totale gewichtscombinatie (max. aanhangerlast + max. totaalgewicht) af te trekken. Max. aanhangerlast geldt met een originele Audi trekhaak.

⁴ Op het display op het instrumentenpaneel verschijnt een melding als het nodig is om de AdBlue-tank bij te vullen. Wij raden aan om dit bij de Audi dealer te laten doen. AdBlue is een geregistreerd handelsmerk van het Verband der Automobilindustrie e. V. (VDA).

⁵ U kunt zowel E5 (benzine met 5% ethanol) als E10 (benzine met 10% ethanol) tanken niet voldoet aan DIN EN 228. De verbruikscijfers zijn berekend met E10 in de tank, volgens verordening 692/2008/EG.

⁶ Wij raden het gebruik van zwavelvrije diesel aan die voldoet aan DIN EN 590. Indien niet beschikbaar, is ook het gebruik van zwavelhoudende diesel mogelijk die voldoet aan DIN EN 590.

⁷ De vermelde verbruiks- en emissiewaarden zijn vastgesteld met de wettelijk voorgeschreven meetmethode. Sinds 1 september 2017 krijgen bepaalde nieuwe auto’s reeds een typegoedkeuring op basis van de wereldwijd geharmoniseerde testmethode voor personenauto’s en lichte bedrijfswagens (Worldwide Harmonized Light Vehicles Test Procedure, WLTP), een realistischere meetmethode om het brandstofverbruik en de CO₂-emissie te bepalen. Sinds 1 september 2018 vervangt de WLTP stap voor stap de New European Driving Cycle (NEDC). Door de realistischere testomstandigheden zijn de volgens de WLTP gemeten brandstofverbruik- en CO₂-emissiewaarden in veel gevallen hoger dan de NEDC-waarden. Meer informatie over het verschil tussen de WLTP en de NEDC staat op onze website. Op dit moment is het nog verplicht om de NEDC-waarden te communiceren. Voor nieuwe auto’s die op basis van de WLTP zijn toegelaten, worden de NEDC-waarden afgeleid van de WLTP-waarden. Zolang het nog niet verplicht is om de WLTP-waarden te vermelden, mogen deze wel vrijwillig genoemd worden. De bandbreedtes van de NEDC-waarden hebben geen betrekking op één bepaalde auto en zijn ook niet gekoppeld aan ons aanbod, maar dienen alleen om een vergelijking te kunnen maken tussen de verschillende uitvoeringen. Door opties en accessoires (bijvoorbeeld dakdragers, grotere wielen, etc.) kunnen relevante parameters zoals het gewicht, de rolweerstand en aerodynamica veranderen. Deze kunnen het brandstofverbruik, het stroomverbruik, de CO₂-emissie en de rijprestaties van een auto beïnvloeden. Ook externe factoren, bijvoorbeeld het weer en het verkeer, en de eigen rijstijl hebben hier effect op.

^[] Waarden met S tronic. Toelichting ¹ tot en met ⁷ op pagina 75.

Belangrijke informatie

Gebruikerstip over de velgen: glanzend gedraaide, glanzend gefreesde, gepolijste en gedeeltelijk gepolijste licht-metalen velgen zijn niet winterbestendig. Door de behandeling van het velgoppervlak zijn de velgen niet goed beschermd tegen corrosie, waardoor bijvoorbeeld strooizout voor blijvende beschadigingen kan zorgen.

Disclaimer bij Audi Originele Accessoires

Audi Originele Accessoires zijn niet meegenomen bij het vaststellen van de verbruiks- en emissiewaarden.

Disclaimer bij gebruik van Audi connect met uw eigen SIM-kaart

De door Audi connect ondersteunde toepassingen werken alleen in combinatie met een navigatiesysteem. De verbinding komt tot stand via een SIM-kaart met databundel, idealiter een 4G-bundel. Ook is een Bluetooth-smartphone met remote SIM Access Profile (rSAP)¹ te gebruiken. De functies en toepassingen werken alleen met een mobiele dataverbinding en alleen binnen de dekking van het telefoonnetwerk. Een dataverbinding kan voor hoge telefoonkosten zorgen, met name bij gebruik buiten de EU. Daarom is een telefoonabonnement met een zo groot mogelijke databundel of onbeperkt internet aan te raden.

De beschikbaarheid van de door Audi connect ondersteunde toepassingen verschilt per land. Na aflevering van de nieuwe auto werken de Audi connect-diensten gedurende drie maanden of drie jaar (deze periode is afhankelijk van de uitrusting). Daarna is het gebruik te verlengen voor periodes van één, twee of drie jaar, waarbij u kunt kiezen uit alleen verkeersinformatie of het volledige infotainmentpakket. Met vragen en voor advies kunt u terecht bij:

AUDI Klantenservice
Postbus 72
3800 HD Amersfoort
E-mail: info@audi.nl
Tel.: 0800 – 2834 4857

Audi connect verlengen kan in de Audi webshop op audi.nl/webshop. Afhankelijk van het type Audi geeft Audi connect toegang tot Google en Twitter. Een permanente beschikbaarheid is niet gegarandeerd, want deze is afhankelijk van Google en Twitter. Kijk voor meer informatie over Audi connect op www.audi.nl/connect of vraag uw Audi dealer om een toelichting. Voor informatie over datakosten kunt u terecht bij uw mobiele provider.

Disclaimer bij gebruik van Audi connect met in de auto ingebouwde SIM-kaart

De door Audi connect ondersteunde toepassingen werken alleen in combinatie met een navigatiesysteem. De Audi connect-toepassingen worden geleverd door AUDI AG en de importeurs. De dataverbinding voor de Audi connect-toepassingen komt tot stand via een in de auto ingebouwde SIM-kaart en een mobiele provider. De kosten voor deze dataverbinding zijn inbegrepen in de prijs van de Audi connect-toepassingen. De kosten voor de WiFi-hotspot, online mediastreaming en andere functies in de Audi smartphone-app zijn niet inbegrepen. De dataverbinding voor de WiFi-hotspot, online mediastreaming en andere functies in de Audi smartphone-app komt tot stand via de in de auto ingebouwde SIM-kaart en een betaald abonnement bij de Audi provider. Kijk voor informatie over tarieven en bestellen op www.audi.nl/myaudi.

Als alternatief is een dataverbinding tot stand te brengen door een eigen SIM-kaart in de kaartlezer te gebruiken. In combinatie met de Audi phone box is voor het gebruik van de geïntegreerde autotelefoonfunctie ook een Bluetooth-smartphone met remote SIM Access Profile (rSAP)¹ te gebruiken. Als er een externe SIM-kaart in de kaartlezer zit of er een rSAP-koppeling is, gaat alle datagebruik (zowel voor de Audi connect-toepassingen als voor de WiFi-hotspot) via deze externe SIM-kaart. De daarmee gemoeide kosten zijn dan uitsluitend voor rekening van de SIM-kaartabonnee.

De beschikbaarheid van de door Audi connect ondersteunde toepassingen verschilt per land. Na aflevering van de nieuwe auto werken de Audi connect-diensten gedurende drie maanden of drie jaar (deze periode is afhankelijk van de uitrusting). Daarna is het gebruik te verlengen voor periodes van één, twee of drie jaar, waarbij u kunt kiezen uit alleen verkeersinformatie of het volledige infotainmentpakket. Met vragen en voor advies kunt u terecht bij:

AUDI Klantenservice
Postbus 72
3800 HD Amersfoort
E-mail: info@audi.nl
Tel.: 0800 – 2834 4857

Audi connect verlengen kan in de Audi webshop op audi.nl/webshop. Afhankelijk van het type Audi geeft Audi connect toegang tot Google en Twitter. Een permanente beschikbaarheid is niet gegarandeerd, want deze is afhankelijk van Google en Twitter. Kijk voor meer informatie over Audi connect op www.audi.nl/connect of vraag uw Audi dealer om een toelichting. Voor informatie over datakosten kunt u terecht bij uw mobiele provider.

Het brandstofverbruik en de CO₂-emissie vindt u vanaf pagina 74.

¹ Kijk op de website van uw telefoonprovider voor de actuele 4G-dekking. ² Raadpleeg voor informatie over compatibele mobiele telefoons uw Audi dealer of kijk op www.audi.nl/bluetooth.

De getoonde resp. beschreven uitrustingen betreft voor een deel opties tegen meerprijs. Kijk voor gedetailleerde informatie over de standaarduitrusting en meeruitvoeringen op www.audi.nl of raadpleeg uw Audi dealer.

Audi A3 Sportback Afmetingen in mm

Afmetingen gemeten van onbeladen auto. Bagageruimtevolume:¹ voorwielaandrijving 380/1.220 l; quattro vierwielaandrijving 340/1.180 l (tweede waarde: met neergeklapte achterbankleuning, beladen tot dakhoogte). Draaicirkel ca. 10,9 m. *Maximale hoofdruimte. **Breedte op ellebooghoogte. ***Breedte op schouderhoogte.

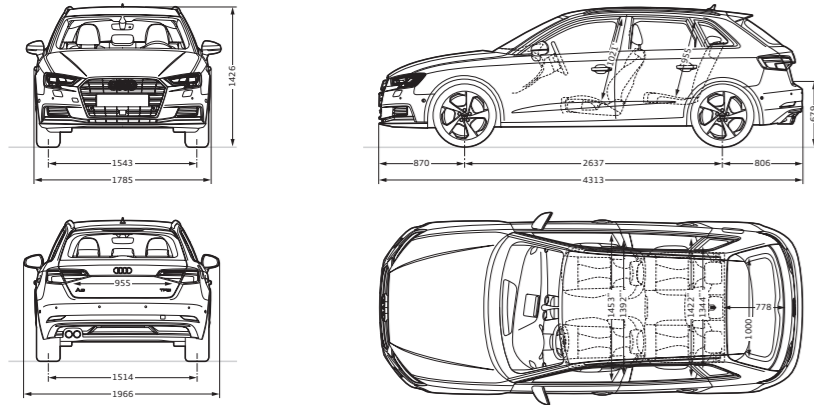
**Audi A3 Limousine** Afmetingen in mm

Afmetingen gemeten van onbeladen auto. Bagageruimtevolume¹: voorwielaandrijving 425/880 l; quattro vierwiel-aandrijving 390/845 l (tweede waarde: met neergeklapte achterbankleuning, beladen tot aan de hoedenplank). Draaicirkel ca. 11,0 m. *Maximale hoofdruimte. **Breedte op ellebooghoogte. ***Breedte op schouderhoogte.

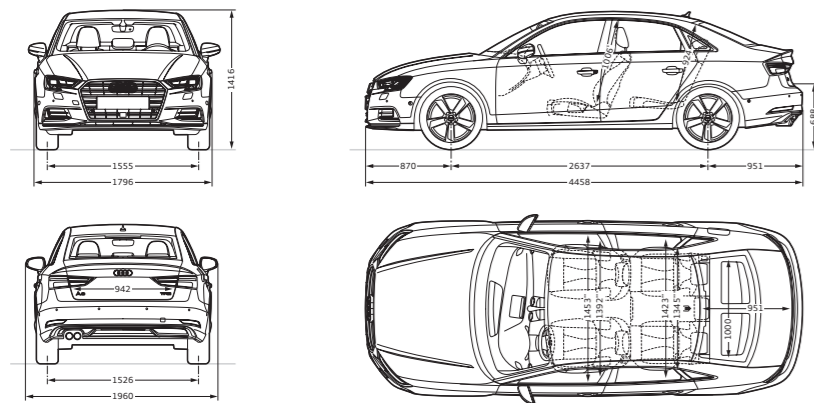
**Audi A3 Cabriolet** Afmetingen in mm

Afmetingen gemeten van onbeladen auto. Bagageruimtevolume¹ met kap dicht: voorwielaandrijving 320 l, quattro vierwielaandrijving 285 l; met kap open: voorwielaandrijving 280 l, quattro vierwielaandrijving 245 l; met neergeklapte achterbankleuning: voorwielaandrijving 680 l, quattro vierwielaandrijving 645 l. Draaicirkel ca. 10,9 m. *Maximale hoofdruimte. **Breedte op ellebooghoogte. ***Breedte op schouderhoogte.

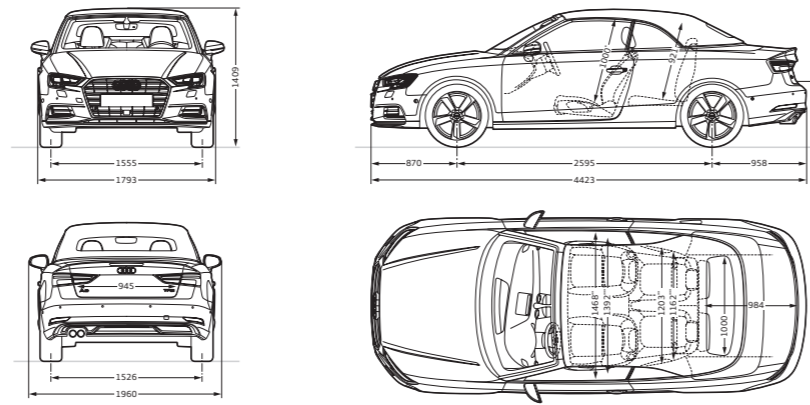

De uitrusting van de afgebeelde Audi A3 Sportback (pagina 04-15):

Lakkleur: Nanogrijs metallic

Velgen: gegoten lichtmetaal in 5-arm-dynamiek-design, contrastgrijs, gedeeltelijk gepolijst²

Stoelen/stoelbekleding: sportstoelen vóór met zwarte stof Sequenz/leder en rotsgrijze contrastnaden

Decoratielijsten: geborsteld mat aluminium, verlicht

Overige uitrusting: S line exterieur

De uitrusting van de afgebeelde Audi A3 Limousine (pagina 16-23):

Lakkleur: Kosmosblauw metallic

Velgen: Audi Sport gegoten lichtmetaal in 5-V-spaak-design, matte titaankleur, glanzend gedraaid^{2,3}

Stoelen/stoelbekleding: sportstoelen vóór met zwarte/blauwe stof Plenum/leder met spaceblauwe contrastnaden

Decoratielijsten: geborsteld mat aluminium

Overige uitrusting: S line exterieur

De uitrusting van de afgebeelde Audi A3 Cabriolet (pagina 24-29):

Lakkleur: Tangorood metallic

Velgen: Audi Sport gegoten lichtmetaal in 5-V-spaak-design, matte titaankleur, glanzend gedraaid^{2,3}

Stoelen/stoelbekleding: S-sportstoelen vóór met zwart leder fijnnappa en rotsgrijze contrastnaden in ruitpatroon

Decoratielijsten: geborsteld mat aluminium, verlicht

Overige uitrusting: S line exterieur

Het brandstofverbruik en de CO₂-emissie vindt u vanaf pagina 74.

¹De technische specificaties gelden voor een auto met standaarduitrusting. ²Kijk voor gebruikerstips over de velgen op pagina 76. ³Een optie van Audi Sport GmbH.

De getoonde resp. beschreven uitrustingen betreft voor een deel opties tegen meerprijs. Kijk voor gedetailleerde informatie over de standaarduitrusting en meeruitvoeringen op www.audi.nl of raadpleeg uw Audi dealer.

Pon's Automobielhandel B. V.

Zuiderinslag 2

3833 BP Leusden

www.audi.nl

Publicatie: oktober 2018

Printed in Germany

833/115D.32.33

De in deze brochure getoonde en beschreven auto's en uitrustingen alsmede enkele van de genoemde services zijn niet in alle landen leverbaar. De afgebeelde auto's zijn voor een deel uitgerust met meeruitvoeringen tegen meerprijs. De gegevens over leveringsprogramma, uiterlijk, prestaties, afmetingen en gewichten, brandstofverbruik en bedrijfskosten van de auto's komen overeen met de beschikbare gegevens op het moment van ter perse gaan. Afwijkingen in kleuren en vormen van de afbeeldingen, vergissingen en drukfouten voorbehouden. Wijzigingen voorbehouden. Nadruk, ook gedeeltelijk, alleen met schriftelijke toestemming van AUDI AG.

Het papier van deze brochure is vervaardigd van chloorvrij gebleekte cellulose.

